

KS200 KIT

Sélecteur à clé pour le débrayage manuel de l'automatisme de portails battants

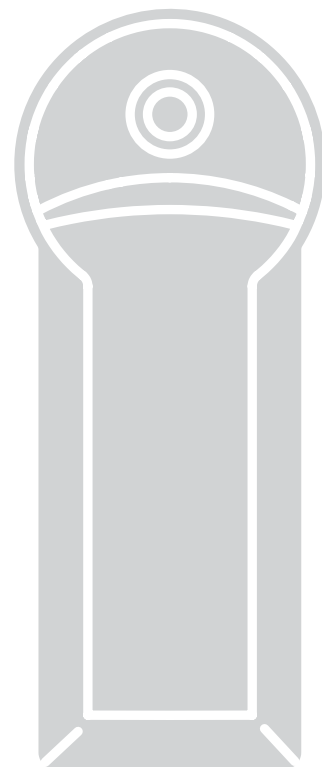

FR - Instructions et avertissements pour l'installation et l'utilisation

EN - Instructions and warnings for installation and use

IT - Istruzioni ed avvertenze per l'installazione e l'uso

PL - Instrukcje i ostrzeżenia do instalacji i użytkowania

Your
Smart
Nice Home

1

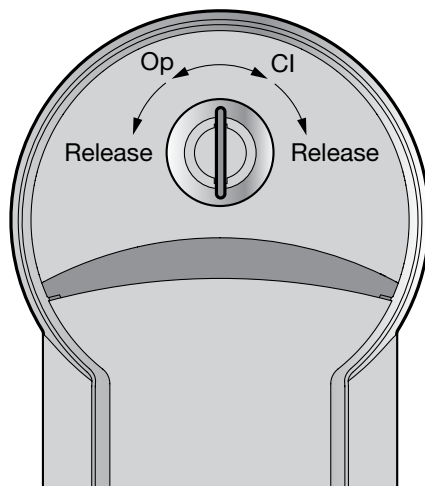

KS200

2

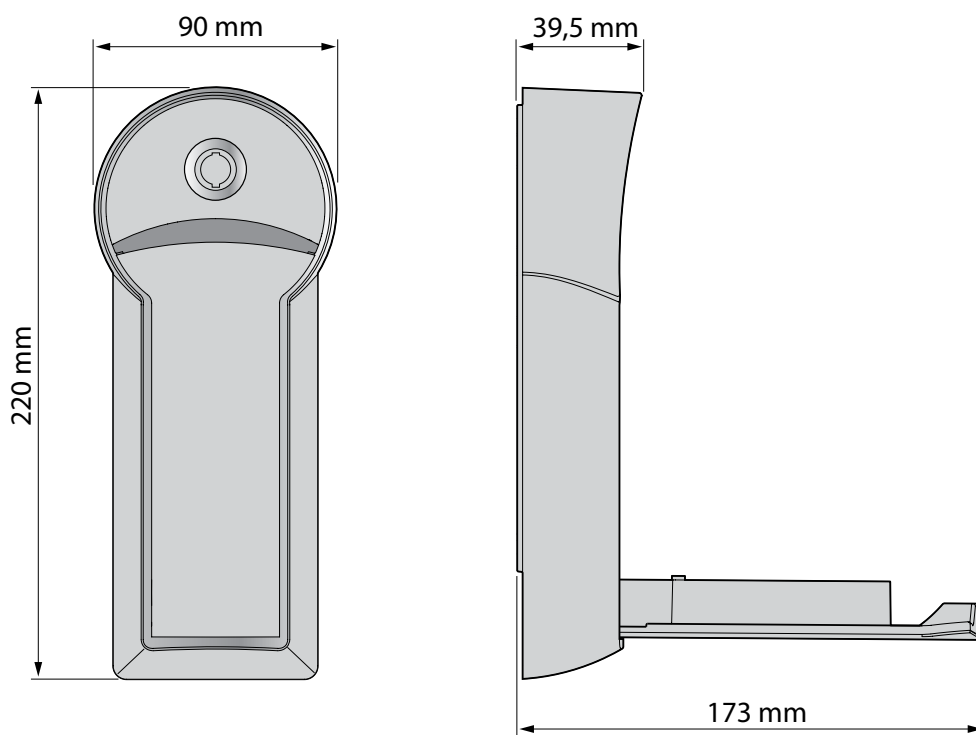

3 01.

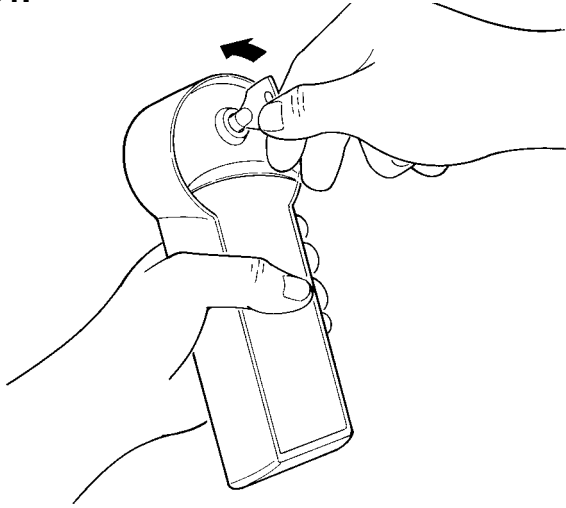

02.

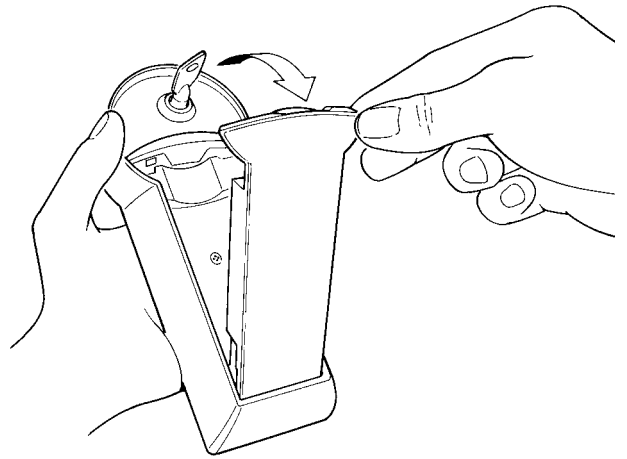

03.

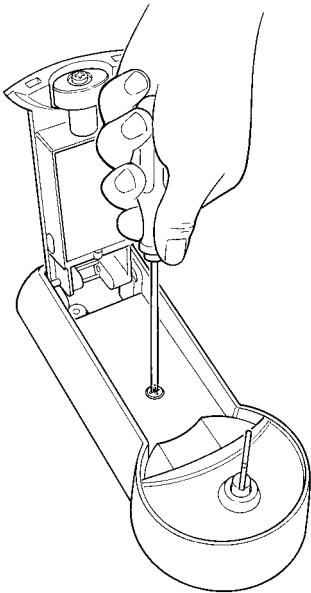

04.

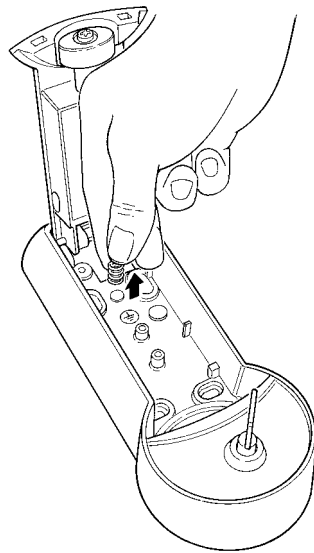

05.

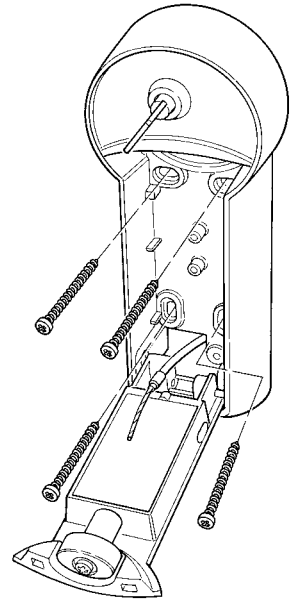

06.

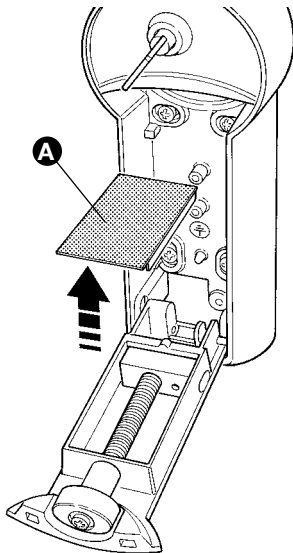

07.

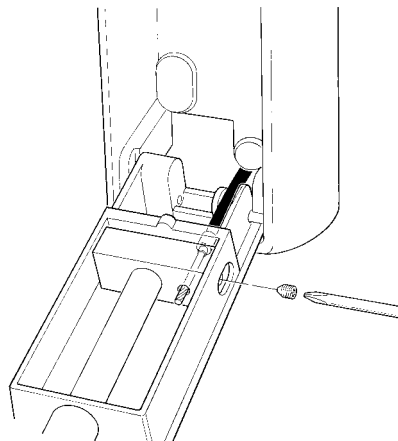

08.

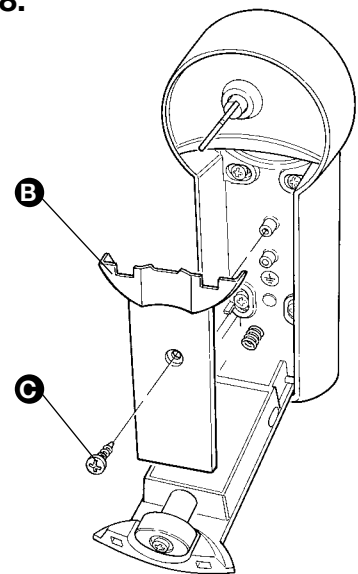

4

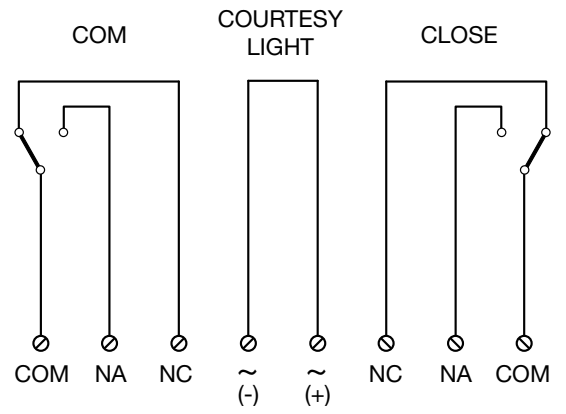
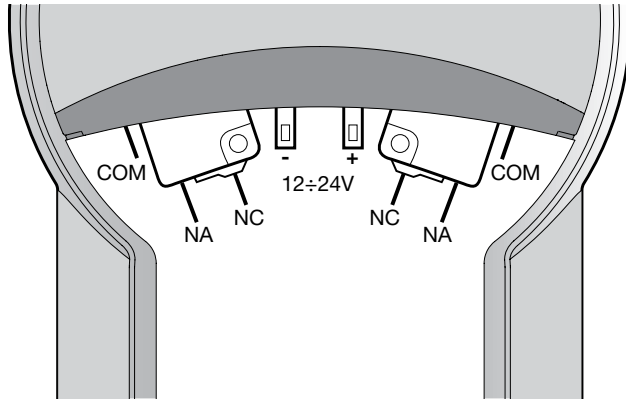

5 01.

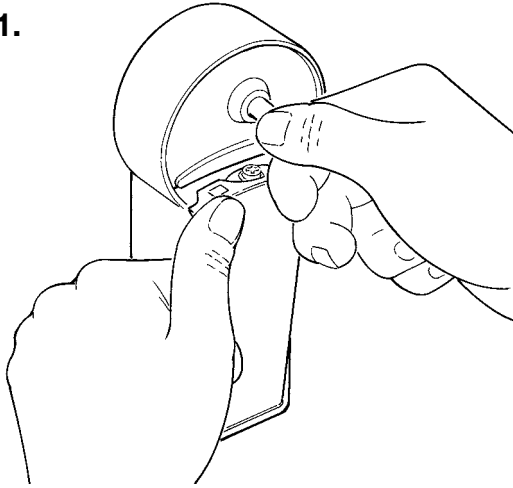

02.

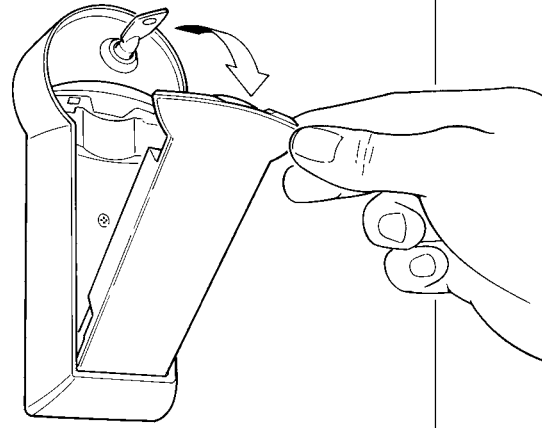

03.

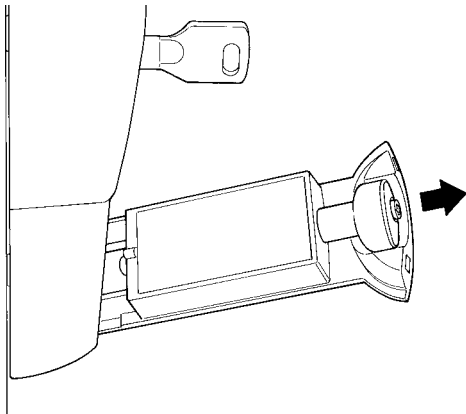

04.

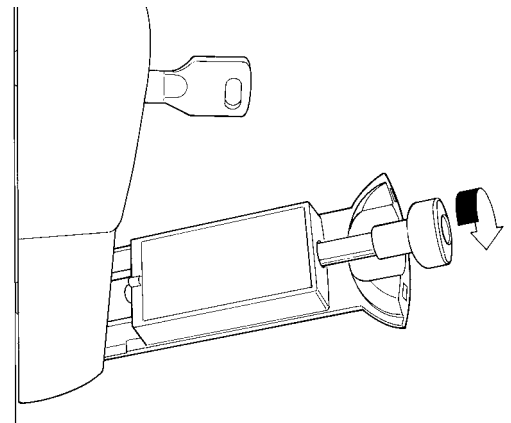

1 RECOMMANDATIONS GÉNÉRALES : SÉCURITÉ - INSTALLATION - UTILISATION (instructions originales en italien)

- ATTENTION** Instructions importantes pour la sécurité. Il est important de suivre toutes les instructions fournies étant donné qu'une installation incorrecte est susceptible de provoquer des dommages graves
- ATTENTION** Instructions importantes pour la sécurité. Pour la sécurité des personnes, il est important de suivre ces instructions. Conserver ces instructions
- Avant de commencer l'installation, vérifier les « Caractéristiques techniques du produit » en s'assurant notamment qu'il est bien adapté à l'automatisation de votre pièce guidée. Dans le cas contraire, NE PAS procéder à l'installation
 - Le produit ne peut pas être utilisé avant d'avoir effectué la mise en service comme l'explique le chapitre « Essai et mise en service »
- ATTENTION** Conformément à la législation européenne actuelle, la réalisation d'un automatisme implique le respect des normes harmonisées prévues par la Directive Machines en vigueur, qui permettent de déclarer la conformité présumée de l'automatisme. De ce fait, toutes les opérations de branchement au secteur électrique, d'essai, de mise en service et de maintenance du produit doivent être effectuées exclusivement par un technicien qualifié et compétent !
- Avant l'installation du produit, s'assurer que tout le matériel à utiliser est en excellent état et adapté à l'usage prévu
 - Le produit ne peut être utilisé par des personnes (y compris des enfants) dont les capacités physiques, sensorielles ou mentales sont limitées, ou ne disposant pas de l'expérience ou des connaissances nécessaires
 - Les enfants ne doivent pas jouer avec l'appareil
 - Ne pas laisser les enfants jouer avec les dispositifs de commande du produit. Conserver les télécommandes hors de la portée des enfants
- ATTENTION** Afin d'éviter tout danger dû au réarmement accidentel du disjoncteur, cet appareil ne doit pas être alimenté par le biais d'un dispositif de manœuvre externe, par ex : temporisateur, ou bien être connecté à un circuit régulièrement alimenté ou déconnecté par la ligne
- Le fabricant décline toute responsabilité en cas de dommages patrimoniaux causés à des biens ou à des personnes dérivant du non-respect des instructions de montage. Dans ces cas, la garantie pour défauts matériels est exclue
 - Le nettoyage et la maintenance qui doivent être effectués par l'utilisateur ne doivent pas être confiés à des enfants sans surveillance
 - Avant toute intervention (maintenance, nettoyage), il faut toujours débrancher le produit du secteur
 - Les matériaux d'emballage du produit doivent être mis au rebut dans le plein respect des normes locales en vigueur
 - Éloigner les personnes de l'automatisme lors de son actionnement au moyen des éléments de commande
 - Durant cette opération, contrôler l'automatisme et s'assurer que les personnes restent bien à une distance de sécurité jusqu'à la fin de la manœuvre
 - Ne pas activer le produit lorsque des personnes effectuent des travaux sur l'automatisme ; débrancher l'alimentation électrique avant de permettre la réalisation de ces travaux

2 DESCRIPTION DU PRODUIT ET APPLICATION

⚠ ATTENTION ! – Toute utilisation autre que celle décrite et dans des conditions ambiantes différentes de celles indiquées dans ce manuel doit être considérée comme impropre et interdite.

KS200KIT a la fonction à la fois de sélecteur à clé avec éclairage de fonctionnement, et de débrayage manuel. La rotation de la clé d'environ 30° par rapport à la position verticale permet d'obtenir deux contacts: un dans le sens des aiguilles d'une montre, l'autre dans le sens contraire. En continuant la rotation de la clé (dans les deux sens) le corps de la poignée s'abaisse et on pourra effectuer la manœuvre de débrayage.

La course maximale du curseur est de 60 mm à l'intérieur de la poignée.

3 INSTALLATION

3.1 - VÉRIFIER LES LIMITES D'UTILISATION DU PRODUIT

Avant l'installation, effectuer les vérifications suivantes et vérifier les « Caractéristiques techniques du produit » (paragraphe 3.2) :

01. Vérifier les dimensions de l'encombrement total de KS200KIT (fig. 2).
02. Vérifier qu'il est possible de respecter toutes les limitations, les conditions et les recommandations indiquées dans cette notice.

3.2 - CARACTÉRISTIQUES TECHNIQUES DU PRODUIT

Modèle type	KS200KIT
Typologie	Sélecteur à clé avec débrayage par câble
Alimentation éclairage automatique	De 12V à 36Vcc, de 12V à 28Vca
Indice de protection	IP55
Température de fonctionnement	-20°C ... +50°C (sans formation de glace)
Tension maximum contacts	50V~ – V---
Courant maximum contacts	1A
Combinaisons serrure	250 000

Remarque : dans le but d'améliorer les produits, NICE S.p.A. se réserve le droit d'en modifier à tout moment et sans préavis les caractéristiques techniques, en garantissant dans tous les cas le bon fonctionnement et le type d'utilisation prévus. Note : toutes les caractéristiques techniques se réfèrent à la température de 20°C.

3.3 - INSTALLATION

⚠ • Toutes les opérations d'installation doivent être effectuées avec l'installation hors tension.

01. Tourner la clé de 90° dans le sens contraire des aiguilles d'une montre (**phase 01 - fig. 3**)
02. Abaisser le corps de la poignée de débrayage à 90° (**phase 02 - fig. 3**)
03. Dévisser la vis présente (**phase 03 - fig. 3**)
04. Enlever le ressort (**phase 04 - fig. 3**)
05. (**phase 05 - fig. 3**)
 - Poser le sélecteur sur le mur et marquer la position des trous
 - Percer quatre trous, appliquer les chevilles et fixer le sélecteur au mur à l'aide des 4 vis
 - Faire arriver le câble en acier au débrayage en laissant dépasser 20 mm de la gaine
06. Retirer délicatement le couvercle (**A**) et placer la poignée de débrayage dans la position indiquée sur la figure et dévisser le goujon (**phase 06 - fig. 3**)
07. (**phase 07 - fig. 3**)
 - Insérer le cordon en acier et le bloquant avec le goujon
 - Régler la tension du câble en tenant compte du fait que dans cette position l'automatisme sera débrayé
08. (**phase 08 - fig. 3**)
 - Remettre en place le couvercle enlevé au point 06
 - Introduire le ressort dans son logement et positionner le carter (**B**) en le fixant avec la vis (**C**)

4 RACCORDEMENTS ÉLECTRIQUES

⚠ Ne jamais utiliser les contacts pour commander directement le moteur.

Utiliser les contacts disponibles pour commander votre appareil (**fig. 4**).

5 DÉBRAYAGE MANUEL (fig.5)

01. La manœuvre manuelle doit être effectuée avec le tablier du rideau métallique ou de la porte à l'arrêt
 02. Tourner la clé à fond en accompagnant d'un doigt l'ouverture de la poignée de débrayage
 03. Abaisser le corps de la poignée de débrayage à 90°
- Si en revanche il faut une course plus longue, procéder comme suit :
01. Avec le corps de la poignée abaissée, tirer vers soi la poignée proprement dite
 02. La tourner dans le sens des aiguilles d'une montre jusqu'au blocage
 03. Ouvrir ou fermer manuellement l'automatisme
 04. Pour bloquer l'opérateur, tourner la poignée dans le sens contraire aux aiguilles d'une montre jusqu'au blocage
 05. Enfoncer la poignée à l'intérieur de son logement
 06. Fermer le corps de la poignée avec une légère pression; on peut le refermer même avec le moteur débrayé

6 ESSAI



⚠ ATTENTION ! – L'essai et la mise en service de l'automatisme doivent être effectués par du personnel qualifié et expérimenté qui devra se charger d'établir les essais prévus en fonction des risques présents et vérifier le respect de ce qui est prévu par les lois, les normes et les réglementations ; en particulier toutes les conditions requises par les normes EN 13241-1, EN 12445 et EN 12453 qui établissent les méthodes d'essai pour la vérification des automatismes de portails.

01. Vérifier rigoureusement le respect des instructions et des recommandations fournies dans le chapitre 1
02. Vérifier que les parties moulées sont en bon état
03. Vérifier que la serrure n'est pas oxydée et que la rotation de la clé ne présente pas de points de frottement
04. Vérifier que la manœuvre de débrayage s'effectue facilement
05. Vérifier qu'il n'y a pas de parties oxydées à l'intérieur du sélecteur
06. Vérifier que les connexions électriques sont en bon état
07. Vérifier que les assemblages par vis sont bien serrés
08. Vérifier le fonctionnement correct des contacts

7 MAINTENANCE

La maintenance doit être effectuée dans le respect absolu des consignes de sécurité de la présente notice et selon les prescriptions des lois et des normes en vigueur.

Les dispositifs présent dans l'installation n'ont pas besoin d'être soumis à une maintenance particulière ; nous conseillons toutefois de vérifier périodiquement (au moins tous les six mois) le bon fonctionnement de tous les dispositifs.

Pour ce faire, effectuer tous les essais et contrôles décrits au chapitre 6 et voir le plan de maintenance des notices respectives.

8 MISE AU REBUT DU PRODUIT

Ce produit fait partie intégrante de l'automatisme et doit donc être mis au rebut avec cette dernière.

Tout comme l'installation, les opérations de démantèlement, à la fin de la durée de vie de ce produit, doivent être effectuées par du personnel qualifié. Ce produit se compose de divers matériaux : certains peuvent être recyclés, d'autres doivent être mis au rebut. Informez-vous sur les systèmes de recyclage ou de mise au rebut prévus par les normes en vigueur dans votre région pour cette catégorie de produit.

Attention ! – certains composants du produit peuvent contenir des substances polluantes ou dangereuses qui pourraient, s'ils sont jetés dans la nature, avoir des effets nuisibles sur l'environnement et sur la santé des personnes.

Comme l'indique le symbole ci-contre, il est interdit de jeter ce produit avec les ordures ménagères. Procéder à la « collecte différenciée » des composants pour leur traitement conformément aux méthodes prescrites par les normes locales en vigueur ou restituer le produit au vendeur lors de l'achat d'un nouveau produit équivalent.

Attention ! – les règlements locaux en vigueur peuvent prévoir de lourdes sanctions en cas d'élimination abusive de ce produit.



1 GENERAL WARNINGS: SAFETY - INSTALLATION - USE (original instructions in Italian)

CAUTION Important safety instructions. Observe all the instructions as improper installation may cause serious damage
CAUTION Important safety instructions. It is important to comply with these instructions to ensure personal safety. Store these instructions

- Before commencing the installation, check the "Product technical specifications", in particular whether this product is suitable for automating your guided part. Should it be unsuitable, DO NOT proceed with the installation
- The product cannot be used before it has been commissioned as specified in the "Testing and commissioning" chapter

CAUTION According to the most recent European legislation, the implementation of an automation system must comply with the harmonised standards set forth in the Machinery Directive in force, which allow for declaring the presumed conformity of the automation. On account of this, all operations regarding connection to the mains electricity, as well as product testing, commissioning and maintenance, must be performed exclusively by a qualified and skilled technician!

- Before proceeding with the product's installation, check that all materials are in good working order and are suitable for the intended applications
- The product is not intended for use by persons (including children) with reduced physical, sensory or mental capacities, nor by anyone lacking sufficient experience or familiarity with the product
- Children must not play with the appliance
- Do not allow children to play with the control devices of the product. Keep the remote controls out of reach of children

CAUTION In order to avoid any danger from inadvertent resetting of the thermal cut-off device, this appliance must not be powered through an external switching device, such as a timer, or connected to a supply that is regularly powered or switched off by the circuit

- The manufacturer assumes no liability for damage to property, items or persons resulting from non-compliance with the assembly instructions. In such cases the warranty does not cover material defects
- Cleaning and maintenance to be carried out by the user must not be effected by unsupervised children
- Before intervening on the system (maintenance, cleaning), always disconnect the product from the mains power supply
- The packaging materials of the product must be disposed of in compliance with local regulations
- Keep persons away from the gate when it is moved through the control elements
- When performing a manoeuvre, keep an eye on the automated mechanism and keep all bystanders at a safe distance until the movement has been completed
- Do not operate the automation if anyone is working on it; disconnect the power supply before permitting any work to be carried out

2 PRODUCT DESCRIPTION AND INTENDED USE

⚠ CAUTION! – Any use other than that specified herein or in environmental conditions other than those stated in this manual is to be considered improper and is forbidden.

KS200KIT can be operated using a key switch with courtesy light or a release switch. When the key is turned from vertical position about 30°, two contacts are available: one in clockwise direction, and the other in the opposite direction. When the key is turned further (in either direction) the handle will open, and the release system will function.

The maximum stroke of the cursor inside the handle is 60 mm.

3 INSTALLATION

3.1 - VERIFYING THE PRODUCT'S APPLICATION LIMITS

Before proceeding with the installation, carry out the following checks and verify the "Product technical characteristics" (Paragraph 3.2):

01. Check the overall dimensions of the KS200KIT (fig. 2).
02. Ensure that all limitations, conditions and warnings appearing in this manual can be fully observed.

3.2 - PRODUCT TECHNICAL SPECIFICATIONS

Model type	KS200KIT
Type	Key-operated selector switch with cord-type release
Courtesy light supply	Between 12V and 36Vdc, 12V and 28Vac
Protection class	IP55
Working temperature	-20°C ... +50°C (without ice forming)
Maximum contact voltage	50V~ – V=
Maximum contact current	1A
Lock Combinations	250.000

Note: in order to improve its products, NICE S.p.A. reserves the right to modify their technical specifications at any time without prior notice. In any case, the manufacturer guarantees their functionality and suitability for their intended use. Note: all technical specifications refer to a temperature of 20°C.

3.3 - INSTALLATION

⚠ • All installation operations must be made with the system disconnected from the power supply.

01. Turn the key 90° anti-clockwise (phase 01 - fig. 3)
02. Open the release handle 90° (phase 02 - fig. 3)
03. Loosen the relevant screw (phase 03 - fig. 3)
04. Disengage the spring (phase 04 - fig. 3)
05. (phase 05 - fig. 3)
 - Place the switch against the wall and mark the screw hole positions
 - Drill four holes and fix the switch to the wall using the 4 screws and suitable dowels
 - Pass the steel wire as far as the release system leaving 20 mm of wire outside the sheath
06. Gently remove the cover (A), put the release handle in the position indicated in the figure and loosen the grub screw (phase 06 - fig. 3)
07. (phase 07 - fig. 3)
 - Insert the steel wire block it in position with the grub screw
 - Adjust the wire tension keeping in mind that the automatism will result unblocked in the present position
08. (phase 08 - fig. 3)
 - Replace the cover in position as in point 06
 - Insert the spring in its housing and replace the protection guard (B). Fixing it in position with the screws (C)

4 ELECTRICAL CONNECTIONS

⚠ Never try to command the motor directly.

Use the contacts available for your equipment control (fig. 4).

5 MANUAL RELEASE (fig.5)

01. Manual operation must be performed when the gate is closed
 02. Turn the key completely using the finger to guide the release handle
 03. Open the release handle 90°
- If instead a greater stroke is required, intervene as follows:
01. With the handle open, pull the knob back towards yourself
 02. Turn it in a clockwise direction until it is blocked
 03. Open or close the automation manually
 04. To block the speed reducer, turn the knob in an anticlockwise direction until it is blocked
 05. Re-insert the knob in the handle
 06. Close the handle with slight pressure. The handle can be closed even with the motor released

6 TESTING



⚠ CAUTION! – The system must be tested by skilled and qualified personnel, who is responsible for defining the tests adopted in relation to the risks present, and for ensuring observance of all legal provisions, standards and regulations, with particular reference to all requirements of the EN 13241-1, EN 12445 and EN 12453 standards which defines the test methods for testing gate automations.

01. Ensure that all the instructions and warnings indicated in Chapter 1 have been strictly observed.
02. Make sure that the fusible elements are in good condition
03. Check that the lock is not rusted and that no friction exists when the key is turned
04. Check that the release manoeuvre is performed easily
05. Check that there are no rusted parts inside the selector switch
06. Check that all electrical connections are in good condition
07. Check that all screwed connections are well tightened
08. Check correct contact operation

7 MAINTENANCE

Maintenance must be performed in strict observance of the safety provisions in this manual and according to current legislation and standards.

The automation's devices do not require special maintenance; however they should be checked periodically (at least every six months) to ensure complete their full efficiency.

To this aim, run all the tests and checks specified under Chapter 6 and consult the maintenance plan of the respective instruction manuals.

8 PRODUCT DISPOSAL

This product is an integral part of the automation and therefore must be disposed together with the latter.

As in installation, also at the end of product lifetime, the disassembly and scrapping operations must be performed by qualified personnel.

This product is made of various types of materials, some of which can be recycled while others must be scrapped. Seek information on the recycling and disposal systems required by local regulations in your area for this product category.

Caution! – certain parts of the product may contain polluting or hazardous substances that, if released into the environment, may seriously damage the environment and human health.

As indicated by the adjacent symbol, the product may not be disposed of together with domestic waste. Separate the waste into categories for disposal, according to the methods set out by legislation in force in your area, or return the product to the retailer when purchasing a new version.

Caution! – local regulations may include the application of heavy fines in the event of improper disposal of this product.



1 AVVERTENZE GENERALI: SICUREZZA - INSTALLAZIONE - USO (istruzioni originali)

ATTENZIONE Istruzioni importanti per la sicurezza. Seguire tutte le istruzioni poiché l'installazione non corretta può causare gravi danni

ATTENZIONE Istruzioni importanti per la sicurezza. Per la sicurezza delle persone è importante seguire queste istruzioni. Conservare queste istruzioni

- Prima di iniziare l'installazione verificare le "Caratteristiche tecniche del prodotto", in particolare se il presente prodotto è adatto ad automatizzare la vostra parte guidata. Se non è adatto, NON procedere all'installazione
- Il prodotto non può essere utilizzato prima di aver effettuato la messa in servizio come specificato nel capitolo "Collaudo e messa in servizio"

ATTENZIONE Secondo la più recente legislazione europea, la realizzazione di un'automazione deve rispettare le norme armonizzate previste dalla Direttiva Macchine in vigore, che consentono di dichiarare la presunta conformità dell'automazione. In considerazione di ciò, tutte le operazioni di allacciamento alla rete elettrica, di collaudo, di messa in servizio e di manutenzione del prodotto devono essere effettuate esclusivamente da un tecnico qualificato e competente!

- Prima di procedere con l'installazione del prodotto, verificare che tutto il materiale da utilizzare sia in ottimo stato ed adeguato all'uso
- Il prodotto non è destinato a essere usato da persone (bambini compresi) le cui capacità fisiche, sensoriali o mentali siano ridotte, oppure con mancanza di esperienza o di conoscenza
- I bambini non devono giocare con l'apparecchio
- Non permettere ai bambini di giocare con i dispositivi di comando del prodotto. Tenere i telecomandi lontano dai bambini

ATTENZIONE Al fine di evitare ogni pericolo dovuto al riarmo accidentale del dispositivo termico di interruzione, questo apparecchio non deve essere alimentato con un dispositivo di manovra esterno, quale un temporizzatore, oppure essere connesso a un circuito che viene regolarmente alimentato o disalimentato dal servizio

- Il produttore non si assume alcuna responsabilità per danni patrimoniali, a cose o a persone derivanti dalla non osservanza delle istruzioni di montaggio. In questi casi è esclusa la garanzia per difetti materiali
- La pulizia e la manutenzione destinata ad essere effettuata dall'utilizzatore non deve essere effettuata da bambini senza sorveglianza
- Prima degli interventi sull'impianto (manutenzione, pulizia), disconnettere sempre il prodotto dalla rete di alimentazione
- Il materiale dell'imballo del prodotto deve essere smaltito nel pieno rispetto della normativa locale
- Tenere le persone lontane dall'automazione quando questa viene movimentata mediante gli elementi di comando
- Durante l'esecuzione della manovra controllare l'automazione e mantenere le persone lontano da essa, fino al termine del movimento
- Non comandare il prodotto se nelle sue vicinanze ci sono persone che svolgono lavori sull'automazione; scollegate l'alimentazione elettrica prima di far eseguire questi lavori

2 DESCRIZIONE DEL PRODOTTO E DESTINAZIONE D'USO

⚠ ATTENZIONE! – Qualsiasi altro uso diverso da quello descritto e in condizioni ambientali diverse da quelle riportate in questo manuale è da considerarsi improprio e vietato.

KS200KIT ha la funzione sia di selettore a chiave con luce di cortesia, sia di sblocco manuale. Ruotando la chiave di circa 30° dalla posizione verticale, avremo a disposizione due contatti: uno in senso orario e uno antiorario. Continuando la rotazione della chiave (in entrambi i sensi), la maniglia si aprirà e si potrà effettuare la manovra di sblocco.

La corsa massima del cursore all'interno della maniglia è di 60 mm.

3 INSTALLAZIONE

3.1 - VERIFICARE I LIMITI D'IMPIEGO DEL PRODOTTO

Prima di procedere all'installazione effettuare le seguenti verifiche e controllare le "Caratteristiche tecniche del prodotto" (paragrafo 3.2):

01. Verificare le misure dell'ingombro totale di KS200KIT (fig. 2).

02. Verificare che sia possibile rispettare tutte le limitazioni, le condizioni e le avvertenze e riportate nel presente manuale.

3.2 - CARATTERISTICHE TECNICHE DEL PRODOTTO

Modello tipo	KS200KIT
Tipologia	Selettore a chiave con sblocco a fune
Alimentazione luce di cortesia	Da 12V a 36Vdc, da 12V a 28Vac
Grado di protezione	IP55
Temperatura di funzionamento	-20°C ... +50°C (senza formazione di ghiaccio)
Tensione massima contatti	50V~ - V---
Corrente massima contatti	1A
Combinazioni serratura	250.000

Nota: allo scopo di migliorare i prodotti, NICE S.p.A. si riserva il diritto di modificare le caratteristiche tecniche in qualsiasi momento e senza preavviso, garantendo comunque funzionalità e destinazione d'uso previste. Nota: tutte le caratteristiche tecniche sono riferite alla temperatura di 20°C.

3.3 - INSTALLAZIONE

⚠ • Tutte le operazioni di installazione devono essere eseguite in assenza di tensione elettrica all'impianto.

01. Ruotare la chiave di 90° nel senso antiorario (**fase 01 - fig. 3**)
02. Aprire di 90° la maniglia di sblocco (**fase 02 - fig. 3**)
03. Svitare la vite presente (**fase 03 - fig. 3**)
04. Togliere la molla (**fase 04 - fig. 3**)
05. (**fase 05 - fig. 3**)
 - Appoggiare sulla parete il selettore e segnare la posizione dei fori
 - Eseguire quattro fori e fissare tramite 4 viti con relativi tasselli il selettore alla parete
 - Far arrivare allo sblocco il cavo d'acciaio lasciandolo sporgere di 20 mm dalla guaina
06. Togliere con delicatezza il coperchio (A) e, portare la maniglia di sblocco in posizione indicata nella figura e svitare il grano (**fase 06 - fig. 3**)
07. (**fase 07 - fig. 3**)
 - Inserire il cordino d'acciaio bloccandolo con il grano
 - Registrare la tensione del cavo, tenendo presente che in questa posizione, l'automatismo risulterà sbloccato
08. (**fase 08 - fig. 3**)
 - Reinscrivere il coperchio tolto al punto 06
 - Inserire la molla nell'apposita sede e posizionare il carter (B) fissandolo con la vite (C)

4 COLLEGAMENTI ELETTRICI

⚠ Non utilizzare mai per comandare direttamente il motore.

Utilizzare i contatti disponibili per comandare la vostra apparecchiatura (**fig. 4**).

5 SBLOCCO MANUALE (fig.5)

01. La manovra manuale va eseguita ad automazione ferma
 02. Ruotare completamente la chiave accompagnando con un dito l'apertura della maniglia di sblocco
 03. Aprire di 90° la maniglia di sblocco
- Se invece si necessita di una corsa maggiore, agire come segue:
01. A maniglia aperta, tirare verso di sé il pomello
 02. Ruotarlo in senso orario fino al bloccaggio
 03. Aprire o chiudere manualmente l'automatismo
 04. Per bloccare il motoriduttore, ruotare il pomello in senso antiorario fino a bloccaggio
 05. Reinscrivere il pomello dentro la maniglia
 06. Chiudere la maniglia con una leggera pressione. È possibile richiudere la maniglia anche a motore sbloccato.

6 COLLAUDO



⚠ ATTENZIONE! – Il collaudo e la messa in servizio dell'automazione deve essere eseguita da personale qualificato ed esperto che dovrà farsi carico di stabilire le prove previste in funzione dei rischi presenti; e di verificare il rispetto di quanto previsto da leggi, normative e regolamenti, ed in particolare tutti i requisiti delle norme EN 13241-1, EN 12445 ed EN 12453 che stabilisce i metodi di prova per la verifica degli automatismi per cancelli.

01. Verificare che siano state rispettate rigorosamente le istruzioni e le avvertenze riportate nel capitolo 1
02. Verificare che le fusioni siano in buono stato
03. Verificare che la serratura non sia ossidata e la rotazione della chiave non presenti punti d'attrito
04. Verificare che la manovra di sblocco avvenga in maniera agevole
05. Verificare che all'interno del selettore non ci siano parti ossidate
06. Verificare che i collegamenti elettrici siano in buono stato
07. Verificare che i collegamenti a vite siano ben stretti
08. Verificare il corretto funzionamento dei contatti

7 MANUTENZIONE

La manutenzione deve essere effettuata nel pieno rispetto delle prescrizioni sulla sicurezza del presente manuale e secondo quanto previsto dalle leggi e normative vigenti.

Il dispositivo non necessita di manutenzioni particolari; si consiglia di verificare periodicamente (almeno ogni sei mesi) la perfetta efficienza di tutti i dispositivi.

A tale scopo, eseguire tutte le prove e le verifiche previste nel capitolo 6.

8 SMALTIMENTO DEL PRODOTTO

Questo prodotto è parte integrante dell'automazione, e dunque, deve essere smaltito insieme con essa.

Come per le operazioni d'installazione, anche al termine della vita di questo prodotto, le operazioni di smantellamento devono essere eseguite da personale qualificato.

Questo prodotto è costituito da vari tipi di materiali: alcuni possono essere riciclati, altri devono essere smaltiti. Informatevi sui sistemi di riciclaggio o smaltimento previsti dai regolamenti vigenti sul vostro territorio, per questa categoria di prodotto.

Attenzione! – alcune parti del prodotto possono contenere sostanze inquinanti o pericolose che, se disperse nell'ambiente, potrebbero provocare effetti dannosi sull'ambiente stesso e sulla salute umana.

Come indicato dal simbolo a lato, è vietato gettare questo prodotto nei rifiuti domestici. Eseguire quindi la "raccolta separata" per lo smaltimento, secondo i metodi previsti dai regolamenti vigenti sul vostro territorio, oppure riconsegnare il prodotto al venditore nel momento dell'acquisto di un nuovo prodotto equivalente.

Attenzione! – i regolamenti vigenti a livello locale possono prevedere pesanti sanzioni in caso di smaltimento abusivo di questo prodotto.

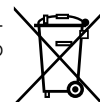

1 OGÓLNE OSTRZEŻENIA: BEZPIECZEŃSTWO - MONTAŻ - UŻYTKOWANIE (Originalna instrukcja w języku włoskim)

UWAGA Ważne instrukcje bezpieczeństwa. Należy przestrzegać wszystkich instrukcji, ponieważ nieprawidłowy montaż może być przyczyną poważnych szkód

UWAGA Ważne instrukcje bezpieczeństwa. W celu zapewnienia bezpieczeństwa osób, postępować zgodnie z niniejszą instrukcją. Należy starannie przechowywać niniejszą instrukcję

- Przed rozpoczęciem montażu należy sprawdzić informacje na temat „Parametrów technicznych produktu”, a w szczególności, czy urządzenie jest przystosowane do napędzania posiadanego przez Państwa urządzenia. Jeżeli produkt nie jest odpowiedni, NIE należy wykonywać montażu
- Nie używać urządzenia, jeśli nie przeprowadzono procedury oddania do eksploatacji, opisanej w rozdziale „Odbiór i przekazanie do eksploatacji”

UWAGA Według najnowszych, obowiązujących przepisów europejskich, wykonanie automatyki musi być zgodne z obowiązującą Dyrektywą Maszynową umożliwiającą zadeklarowanie zgodności automatyki. W związku z tym, wszystkie czynności polegające na podłączeniu do sieci elektrycznej, wykonywaniu prób odbiorczych, przekazywaniu do eksploatacji i konserwacji urządzenia muszą być wykonywane wyłącznie przez wykwalifikowanego i kompetentnego technika!

- Przed przystąpieniem do montażu produktu należy sprawdzić, czy wszystkie elementy i materiały przeznaczone do użycia prezentują idealny stan i są odpowiednie do użycia
- Produkt nie jest przeznaczony do obsługi przez osoby (w tym dzieci) o ograniczonych zdolnościach fizycznych, zmysłowych bądź umysłowych lub przez osoby nieposiadające odpowiedniego doświadczenia i wiedzy
- Nie zezwalać dzieciom na zabawę urządzeniem
- Nie zezwalać dzieciom na zabawę urządzeniami sterującymi produktem. Przechowywać piloty w miejscu niedostępnym dla dzieci

UWAGA W celu uniknięcia jakiegokolwiek zagrożenia na skutek przypadkowego uzbrojenia termicznego urządzenia odłączającego, nie należy zasilать tego urządzenia przy użyciu zewnętrznego urządzenia, jak zegar lub podłączać go do obwodu charakteryzującego się regularnym podłączaniem lub odłączaniem zasilania

- Producent nie ponosi odpowiedzialności za szkody materialne lub osobowe powstałe w wyniku nieprzestrzegania instrukcji montażu. W takich przypadkach, nie ma zastosowania rękojmi za wady materialne
- Czyszczenie i konserwacja, za którą jest odpowiedzialny użytkownik, nie powinny być wykonywane przez dzieci pozbawione opieki
- Przed wykonaniem działań na instalacji (konserwacja, czyszczenie), należy zawsze odłączyć produkt od sieci zasilającej
- Materiał opakowaniowy podlega utylizacji zgodnie z miejscowymi przepisami
- Osoby trzecie nie powinny się znajdować w pobliżu automatyki podczas jej przesuwania przy użyciu elementów sterowniczych
- Podczas wykonywania manewru, należy nadzorować automatykę i zadbać o to, aby inne osoby nie zbliżały się do urządzenia, aż do czasu zakończenia czynności
- Nie sterować automatyką, jeżeli w jej pobliżu znajdują się osoby wykonujące czynności; przed wykonaniem tych czynności należy odłączyć zasilanie elektryczne

2 OPIS URZĄDZENIA I JEGO PRZEZNACZENIE

⚠ UWAGA! – Wszelkie inne użycie, różne od opisanego oraz wykorzystywanie produktu w warunkach otoczenia odmiennych, niż te, przedstawione w niniejszej instrukcji jest niezgodne z przeznaczeniem i zabronione.

KS200KIT spełnia zarówno funkcję przełącznika kluczykowego ze światłem pomocniczym, jak i funkcję odblokowania ręcznego. Przekręcając klucz o około 30° od pozycji pionowej, uzyskuje się dwa styki: jeden w prawo i jeden w lewo. Kontynuując obrót klucza (w obu kierunkach), nastąpi otwarcie uchwytu i będzie możliwy manewr odblokowania.

Maksymalny skok suwaka we wnętrzu uchwytu wynosi 60 mm.

3 MONTAŻ

3.1 - KONTROLA OGRANICZEŃ ZWIĄZANYCH Z ZASTOSOWANIEM PRODUKTU

Przed przystąpieniem do montażu, należy przeprowadzić następujące kontrole i sprawdzić „Parametry techniczne urządzenia” (punkt 3.3):

01. Sprawdzić całkowite wielkości gabarytowe KS200KIT (rys. 2).
02. Upewnić się, że jest możliwe przestrzeganie wszystkich ograniczeń, warunków i ostrzeżeń zamieszczonych w niniejszej instrukcji.

3.2 - PARAMETRY TECHNICZNE PRODUKTU

Model typ	KS200KIT
Typologia	Przełącznik kluczykowy z odblokowaniem linowym
Zasilanie światła pomocniczego	Od 12V do 36Vdc, od 12V do 28Vac
Stopień ochrony	IP55
Temperatura robocza	-20°C ... +50°C (bez tworzenia lodu)
Maksymalne napięcie styków	50V~ – V---
Maksymalny prąd styków	1A
Kombinacje zamka	250.000

Uwaga: w celu poprawy własnych produktów, firma Nice S.p.a. zastrzega sobie prawo wprowadzania zmian parametrów technicznych własnych produktów w którejkolwiek chwili i bez uprzedzenia, ale gwarantując ich funkcjonalność i przewidziane zastosowanie. Uwaga: charakterystyka techniczna odnosi się do temperatury 20°C.

3.3 - MONTAŻ

⚠ • Wszystkie czynności instalacyjne muszą być wykonane przy odłączonym zasilaniu elektrycznym.

01. Przekręcić klucz o 90° w lewo (**faza 01 - rys. 3**)
02. Otworzyć na 90° uchwyt odblokowujący (**faza 02 - rys. 3**)
03. Odkręcić obecną śrubę (**faza 03 - rys. 3**)
04. Wyjąć sprężynę (**faza 04 - rys. 3**)
05. (**faza 05 - rys. 3**)
 - Oprzeć przełącznik na ścianie i zaznaczyć położenie otworów
 - Wykonać cztery otwory i przymocować za pomocą 4 śrub i odpowiednich kołków przełącznik na ścianie
 - Przeciągnąć przewód stalowy do odblokowania umożliwiając jego wystawanie z osłony na 20 mm
06. Delikatnie wyjąć pokrywę (**A**), przenieść uchwyt odblokowujący na pozycję wskazaną na rysunku i odkręcić nakrętkę (**faza 06 - rys. 3**)
07. (**faza 07 - rys. 3**)
 - Włożyć stalową linę, blokując ją za pomocą nakrętki
 - Wyregulować napięcie przewodu, pamiętając, że w tej pozycji, automatyka będzie odblokowana
08. (**faza 08 - rys. 3**)
 - Ponownie nałożyć pokrywę usuniętą w punkcie 06
 - Włożyć sprężynę do odpowiedniego gniazda i umieścić osłonę (**B**) mocując ją za pomocą sprężyny (**C**)

4 POŁĄCZENIA ELEKTRYCZNE

⚠ Nigdy nie używać do bezpośredniego sterowania silnikiem.

Używać dostępne styki do sterowania urządzeniem (**rys. 4**).

5 ODBLOKOWANIE RĘCZNE (rys.5)

01. Manewr ręczny powinien być wykonywany przy zatrzymanej automatyce
 02. Całkowicie przekręcić klucz, pomagając sobie palcem, podczas otwierania uchwytu odblokowującego
 03. Otworzyć na 90° uchwyt odblokowujący
- W razie konieczności większego skoku, należy działać w następujący sposób:
01. Z otwartym uchwytem, pociągnąć pokrętło w kierunku siebie
 02. Przekręcić pokrętło w prawo, aż do zablokowania
 03. Otworzyć lub zamknąć ręcznie automatykę
 04. W celu zablokowania motoreduktora, przekręcić pokrętło w lewo, aż do zablokowania
 05. Umieścić pokrętło w uchwycie
 06. Zamknąć uchwyt, lekko dociskając. Możliwe jest zamknięcie pokrętła również z odblokowanym silnikiem.

6 ODBIÓR I PRZEKAZANIE



⚠ UWAGA! – Próba odbiorcza i przekazanie automatyki do eksploatacji powinny być wykonane przez wykwalifikowany i doświadczony personel, który powinien wykonać przewidziane testy w zależności od istniejących zagrożeń. Należy sprawdzić przestrzeganie przepisów, norm i rozporządzeń i, w szczególności, spełnienie wymagań norm EN 13241-1, EN 12445 i EN 12453, które określają metody testów do kontroli automatyki bram.

01. Upewnić się, że są ściśle przestrzegane zalecenia i ostrzeżenia zamieszczone w rozdziale 1
02. Sprawdzić, czy połączenia są w dobrym stanie
03. Sprawdzić, czy zamek nie jest zardzewiały i obrót klucza nie powoduje punktów tarcia
04. Sprawdzić, czy manewr odblokowania następuje w łatwy sposób
05. Sprawdzić, czy we wnętrzu przełącznika nie są obecne zardzewiałe części
06. Sprawdzić, czy połączenia elektryczne są w dobrym stanie
07. Sprawdzić, czy połączenia śrubowe są dobrze dokręcone
08. Sprawdzić prawidłowe funkcjonowanie styków

7 KONSERWACJA

Czynności konserwacyjne muszą być wykonywane ściśle według zasad bezpieczeństwa opisanych w niniejszej instrukcji oraz w zgodzie z obowiązującymi przepisami i normami.

Urządzenia stanowiące część instalacji nie wymagają specjalnych czynności konserwacyjnych; należy jednak sprawdzać okresowo (przynajmniej co sześć miesięcy) doskonałą sprawność wszystkich urządzeń.

W tym celu należy wykonać wszystkie próby i kontrole przewidziane w rozdziale 6 i zapoznać się z planem konserwacji w poszczególnych instrukcjach obsługi.

8 UTYLIZACJA PRODUKTU

Niniejszy produkt stanowi integralną część systemu automatyki, należy go zatem utylizować razem z nią.

Tak, jak w przypadku instalacji, również po upływie okresu użytkowania tego produktu czynności demontażowe powinien wykonywać wykwalifikowany personel.

Urządzenie składa się z różnego rodzaju materiałów: niektóre z nich mogą zostać poddane recyklingowi, inne powinny zostać poddane utylizacji. Należy we własnym zakresie zapoznać się z informacjami na temat recyklingu i utylizacji, przewidzianymi w lokalnie obowiązujących przepisach dla danej kategorii produktu.

Uwaga! – niektóre elementy produktu mogą zawierać substancje szkodliwe lub niebezpieczne, które pozostawione w środowisku mogłyby zaszkodzić środowisku lub zdrowiu ludzkiemu.

Jak wskazuje symbol obok, zabrania się wyrzucania niniejszego produktu razem z odpadami domowymi. W celu usunięcia produktu należy zatem przeprowadzić zgodnie z lokalnie obowiązującymi przepisami „zbiórkę selektywną” lub zwrócić produkt do sprzedawcy w chwili zakupu nowego, równoważnego produktu.

Uwaga! – lokalne przepisy mogą przewidywać poważne sankcje w przypadku samodzielnej likwidacji tego produktu.



Service Après Vente France

En cas de panne, merci de contacter obligatoirement notre Service Après Vente par téléphone ou par email :

0 820 859 203

Service 0,15 €/min + prix appel

niceservice@niceforyou.com

Merci de ne pas retourner le produit en magasin

Worldwide Customer Service

customerservice@niceforyou.com



Nice S.p.A.
Via Pezza Alta, 13
31046 Oderzo TV Italy
info@niceforyou.com

www.niceforyou.com