

CEWOOD SCHRAUBEN

Produktdaten

Technische Daten	
Kopf:	Ø13,8 mm Flachkopf mit TX20-Torxaufnahme
Durchmesser:	Ø4,65 mm
Schaft:	12 mm
Bohrspitze:	#1S
Bohrkapazität:	0,5–1,5 mm (Stahl S280GD)
Material:	Gehärteter Stahl
Oberflächenbehandlung:	ZYTEC™ GX
Korrosivitätskategorie:	C3 (hoch) gemäß EN ISO 12944-2

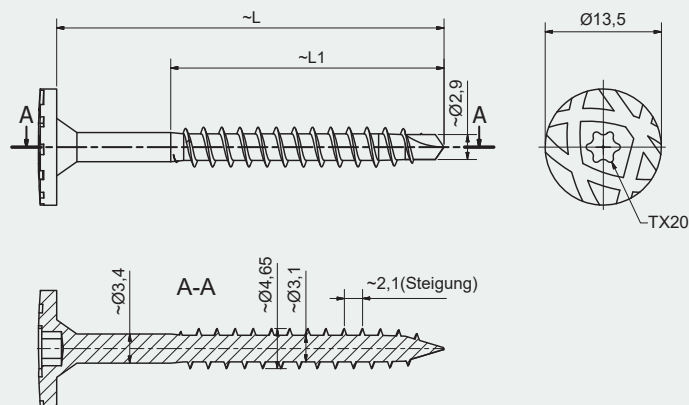

Produktreihe

Art.-Nr.	Artikelbezeichnung	Gewinde [mm]	Länge L [mm]	Schaft [mm]	Bohrspitze:	Bohrkapazität: [mm]	Kopf [mm]	Einheit
17770	TRABO FH 4,65 X 45 #1S TX20	Ø4,65	45/64	12	#1S	0,5 - 1,5	Ø13,5 TX20	250

Vorteile

- Geeignet für die Befestigung von CEWOOD-HWL-Platten auf Stahl oder Holz
- Großer Kopf für bessere Lastverteilung
- Speziell entworfenes Muster auf dem Kopf zur besseren Verdeckung
- Oberflächenbehandlung mit ZYTEC™ GX für optimalen Korrosionsschutz
- In über 500 Farben erhältlich (Qualicoat-zertifizierte Fassadenqualität – Pulverbeschichtung)

CEWOOD SCHRAUBEN

Bemessungswiderstand

Der Bemessungswiderstand der Schraube wird gemäß EN 1993-1-3:2006 + AC:2009 und EN 1995-1-1:2004 + AC:2006 + A1:2008 + A2:2014 bestimmt.

Der Widerstand bei Zugbelastung, N_{Rd} , ist der Tabelle rechts zu entnehmen und entspricht dem Mindestwert aus dem Ausziehparameter des Untergrunds und dem Zugwiderstand der Schraube. Somit wird der Durchziehparameter des befestigten Bauteils nicht berücksichtigt.

Die theoretischen Werte sind als Richtwerte zu betrachten, da die Bedingungen auf der Baustelle variieren können. Zur Überprüfung der angegebenen Werte werden praktische Tests für die jeweilige Anwendung empfohlen.

Annahmen:

Befestigtes Bauteil: Stahl S280GD – EN 10346
 Tragbauteil: Stahl S280GD – EN 10346
 Tragbauteil: Konstruktionsholz, C24
 Dichte, $\rho_k = 350 \text{ kg/m}^3$
 Ausziehparameter, $f_{ax,k} = 11 \text{ N/mm}^2$

L = Länge der Schraube [mm]

t_{II} = Dicke des befestigten Bauteils [mm]

t_{II} = Dicke des Tragbauteils [mm]

Alle Widerstände sind in kN angegeben (1 kN \approx 100 kg)

Sicherheitsbeiwert: $\gamma_M = 1,35$, $k_{mod} = 0,90$

Bemessungswiderstand bei Zugbelastung, N_{Rd} [kN] - Stahltragbauteil		
t_{II}	L	
		45
0,50		0,28
0,63		0,35
0,75		0,42
0,88		0,49
1,00		0,56
1,25		0,70
1,50		0,84

Bemessungswiderstand bei Zugbelastung, N_{Rd} [kN] - Holzuntergrund		
t_{II}	L	
		45
5		1,00
10		1,00
15		0,91
20		0,74
25		0,57

