

SPZIFIKATION DESIGNPLATTEN

CEWOOD Designplatten eignen sich für die Montage an Decken und Wänden, wo sie sowohl als Akustikplatten als auch als dekorative Elemente dienen. Sie sind in einer Vielzahl von Formen und Farben erhältlich und lassen sich so an unterschiedliche Designanforderungen anpassen. Die Abmessungen der Fliesen unterliegen festgelegten Grenzen, jedoch können die Fliesen in verschiedenen Formen hergestellt werden.

Abmessungsgrenzen

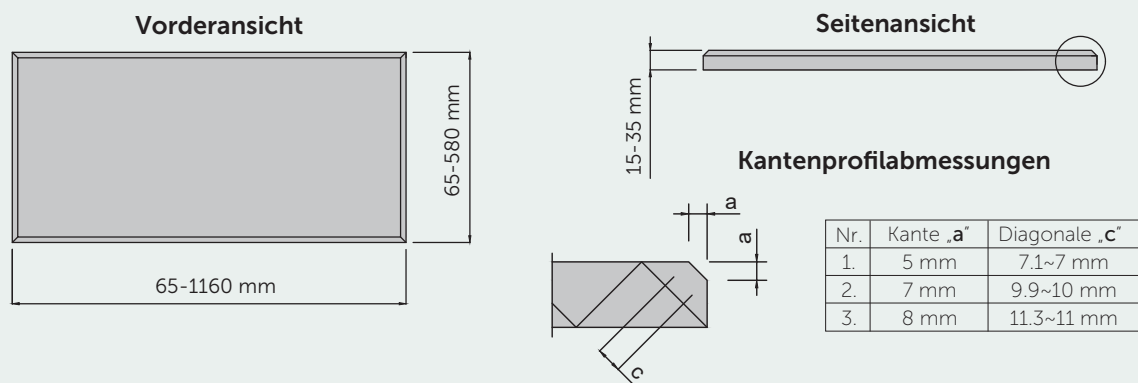

Technische Spezifikationen

Spanbreite	1,0 mm
Plattendicke	15 mm; 25 mm; 35 mm; weitere auf Anfrage verfügbar
Farbtöne	natur gestrichen, weiß, schwarz, grau und jeder Farbton im RAL- oder NCS-System auf Anfrage
Kantenausführung	P5; P7; P8; weitere Kantenausführung auf Anfrage
Brandverhaltensklasse	B-s1, d0

Bestseller-Formen

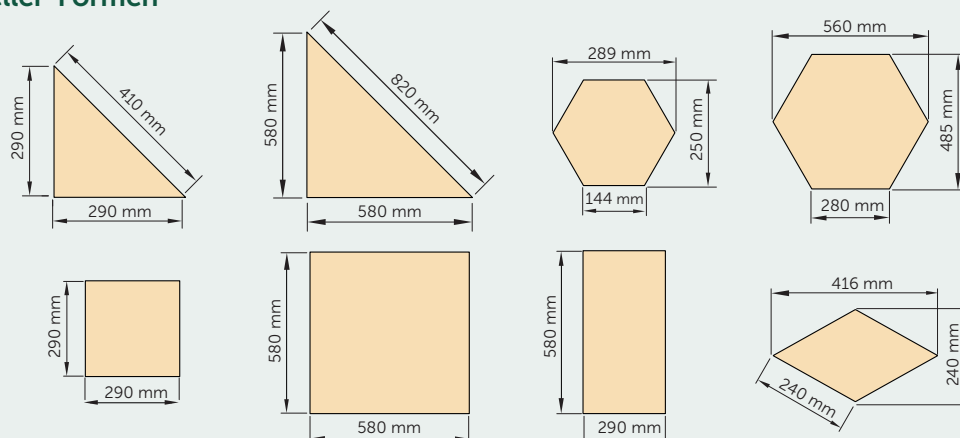

Designplatten werden durch Verkleben montiert. Detaillierte Anweisungen finden Sie im Bereich „Downloads“ unter der Datei „Anleitung zur Klebstoffauswahl und Untergrundvorbereitung“. Für größere Platten, z. B. im Format 580 x 580 mm, insbesondere bei der Deckenmontage, wird eine zusätzliche Verschraubung empfohlen. Beziehen Sie sich in diesem Fall auf die Datei „Richtlinien zur Schraubmontage von Platten“.