

KIRIVÖÖ RAKENDAMINE VAHELKUPULGALE

Joonised: Tiina Toompuu

Kirivöö koosneb:

- küü;
- äärekiri;
- keskkiri;
- vöösüda (võib puududa).

Vöö koekirja moodustavad **linased** (harvem villased) **põhjalõimed** ja **villased kirjalõimed**. Põhjalõimed ja koelõng peavad olema ühest materjalist e linased. Rakendamisel pane tähele, et igat kirjalõime ümbritseb mõlemalt poolt 1 põhjalõim.

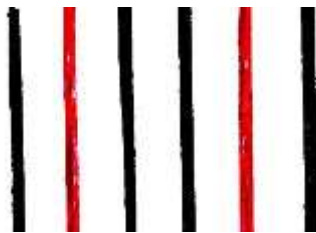

- Seega jääb rakendamisel kahe kirjalõime vahele 2 põhjalõime.
- Küüsid moodustavate kirjalõimede vahele põhjalõimi ei panda.
- Täispika vöö kirja- ja koelõngade pikkuseks arvesta ca´ 3 m.

Töö käik:

1. Seo jooksvast kerast esimene lõng ümber vaia või konksu.

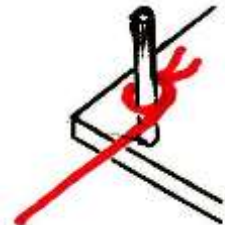

2. Vaiast ca´ 50 cm kaugusele hakka moodustama vahelikupulga vahelikku.

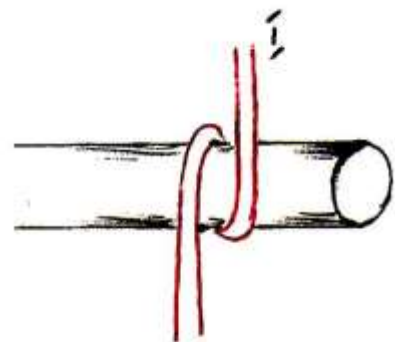
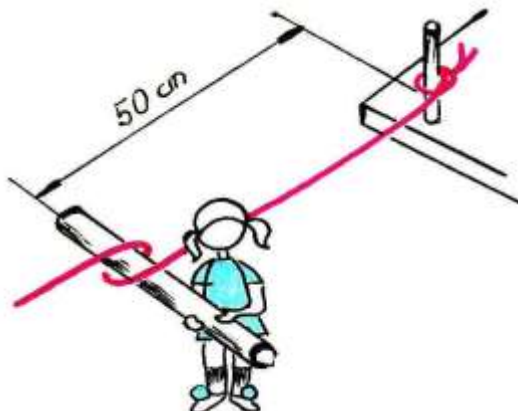

3. Pane esimene lõimelõng ümber vahelikupulga **pealt ringi**.

4. Vea lõimelõng umbse ringina ümber vaiade.



5. Lõimelõngade algus ja vahetuskoht on üks. Lõimelõnga vahetades ära katkesta lõnga, vaid uus lõng kinnita tugeva sõlmegajuba kasutusel olnud lõnga alguse külge (lõng jääb endiselt kerast jooksma).



6. Teise lõimelõngaga vea vahelik ümber vahelikupulga **alt ringi**.

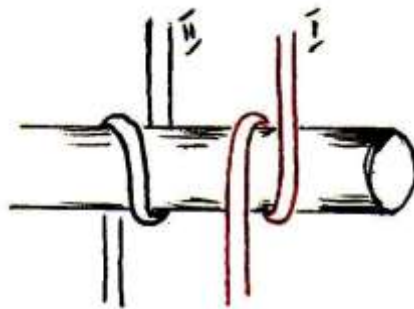

Nii rakenda kogu vöö, vedades lõimelõngad kord pealt, kord alt ümber pulga.

7. Kui kõik vajaminevad lõimed on vahelikupulgale rakendatud, seo alguskoht tugevasti abinööri kinni. Kinnita lõimed ka poole lõimeringi kohalt abinööri, kuid nii, et saaksid seda vajadusel edasi nihutada. Otstarbekas oleks abinööridega lõimed kergelt kinnitada iga 50 cm tagant, siis on lõimede nõ sassimineku oht väiksem. Kui kududes abinööri jõuad, siis päästa see lahti.



8. Võta lõimelõngad kaaslaste abiga vaiadelt või konksudelt maha.



9. Kinnita lõimering konksu või mõne muu pidepunkti külge.



10. Istu umbse lõimeringi sisse, näoga pidepunkti poole. Vahelikupulk jääb sinust vasakule ca` 30-40 cm kaugusele.

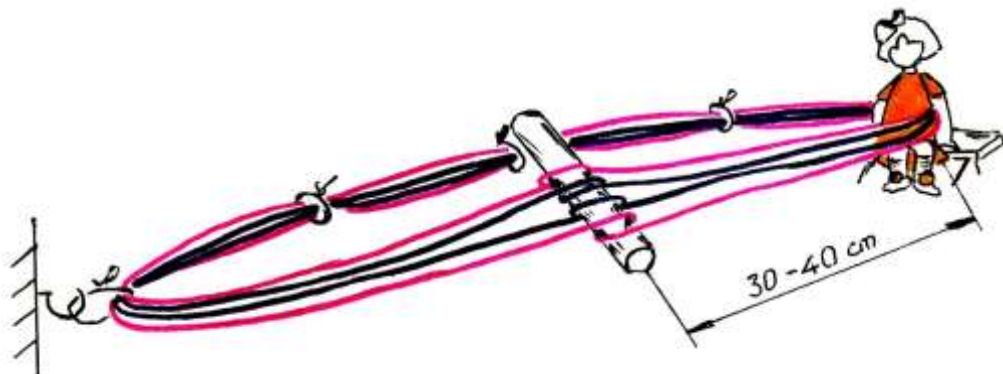

NB! Kontrolli, kas kõik vahelikud on õigesti moodustatud!

Kontrolliks vaata, kas iga kirjalõime vahel on 2 taustalõime;
vaata, kas lõimed on vaheldumisi pulga alt ja pulga pealt veetud:

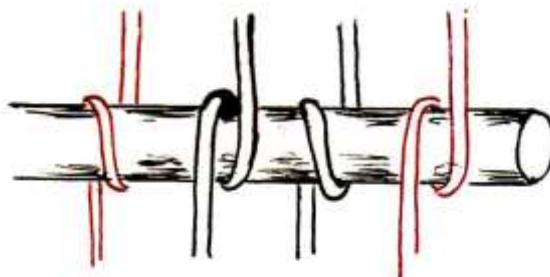

11. Esimene ja viimane kirjalõim on mõlemad vahelikus peal või all, sest vöökirjad on loodud paarituurvuliste lõngade arvuga.

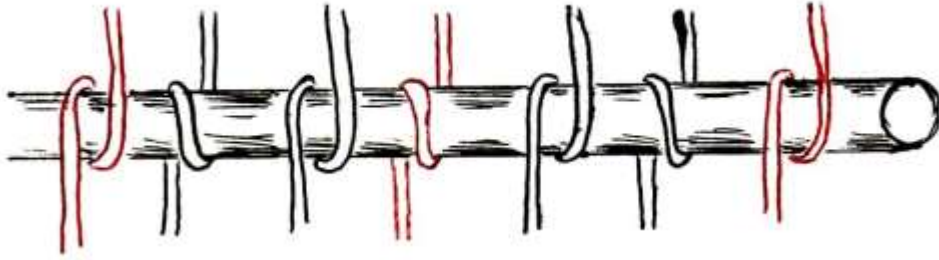

12. Äärekirjade rakendusviise on 2. Kui äärekiri on hästi lihtne (triibud, ruudud) ning et seda oleks kergem kududa, rakendatakse äärekirja kirjalõimede vahele **1 taustalõim**. Kirjalõimede on sel juhul kõik kas vahelikupulga all või peal.

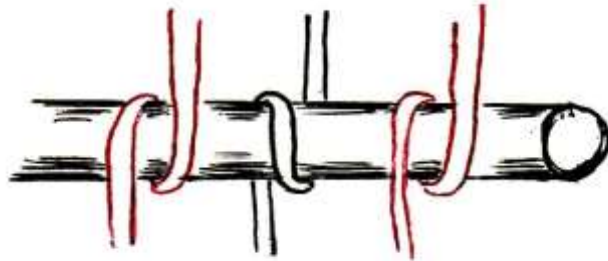

13. Keerulisemas äärekirjas rakendatakse iga kirjalõime vahele 2 taustalõime analoogiliselt keskirja rakendusele.

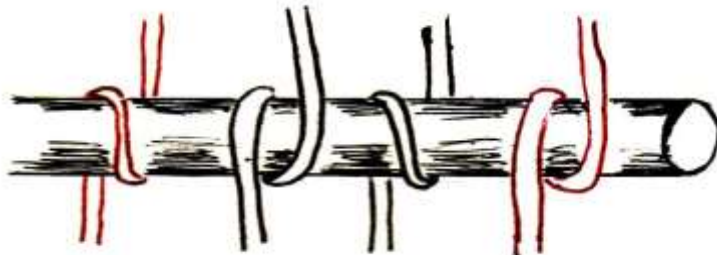

NIITE LOOMINE

Niitega muudad vööd kududes vahelikku ehk **tõstad üles** vahelikupulgal olevad **alumised** lõimelõngad.

1. Korja mõõgaotsaga (nüri lauanoaga) kõik alumised vahelikulõngad õiges järjekorras pealmiste lõngade vahelt mõõgale.

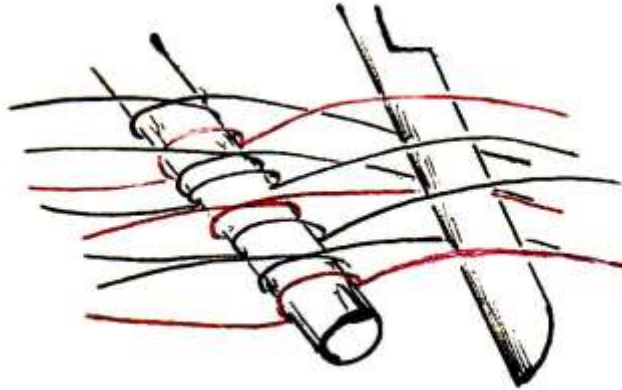

NB! Kontrolliks korjamisel jälgi, et:

- risti asetseksid kaks kõrvutiolevat põhjalõime, samuti kõrvuti olevad kirja- ja põhjalõimed.

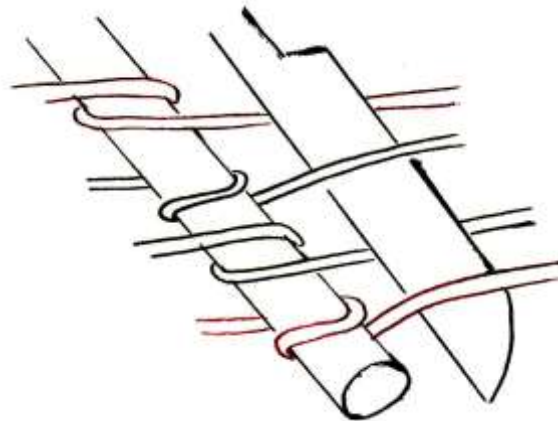

- alumised vahelikulõngad mõõgal peavad moodustama samasuguse vaheliku nagu pealmised vahelikulõngad – keskkirjas iga kirjalõime vahel on 2 taustalõime.

- Keera mõõk serviti ja tõmba tekkinud vahelikust läbi niieniit. Niidiots jäta pikemalt paremasse pihku; kera jääb sinust vasakule.

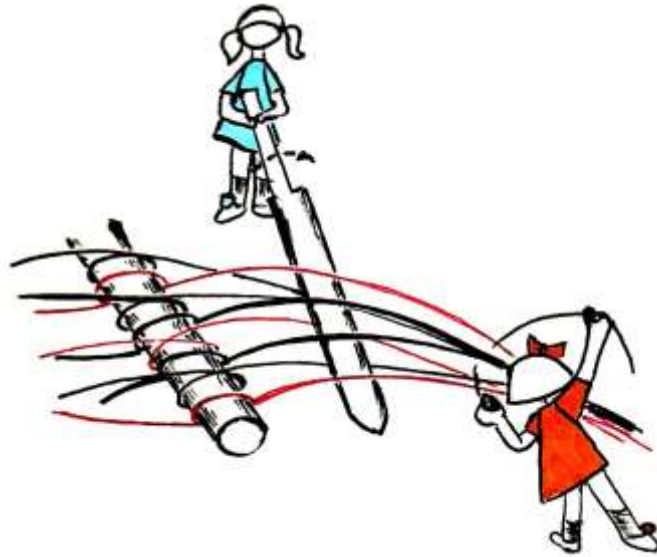

- Võta papiriba ja vea ümber selle niieniidiga ringe nii, et mõõgal olevad lõngad jääksid papi ja niieniidi vahele.

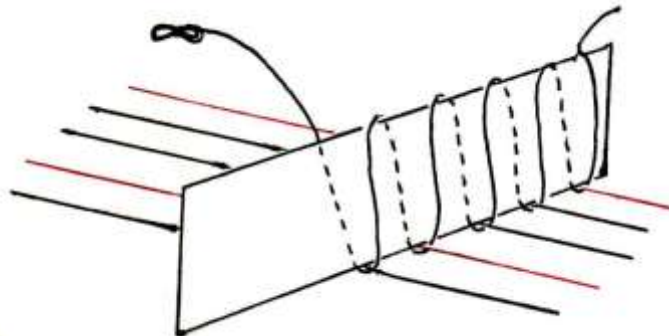

NB! Jälgi, et võtaksid lõimelõngu õiges järjekorras!

Niite loomise lõpetamisel jäta niieniidi ots pikemaks ja katkesta see.

4. Libista väiksem pulgake või pliiats papitüki ja niite vahele.

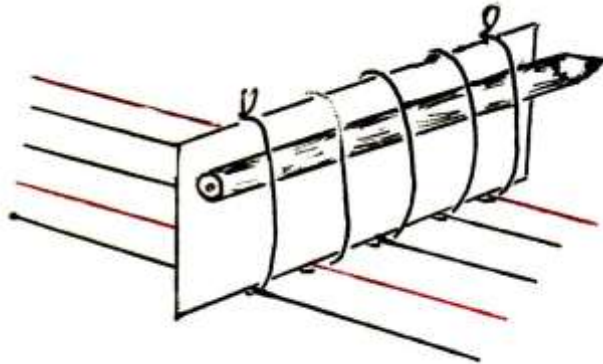

5. Tõmba papitükk niite vahelt välja. Niied jäävad pulgakesele. Kinnita niied tugevasti lahtiste niielõnga otstega niiepulgale.

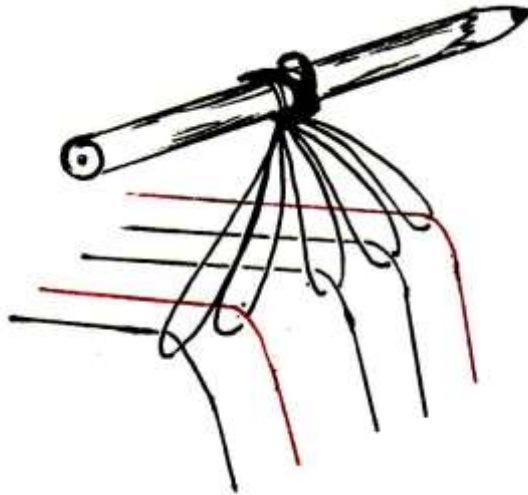

NB! Kontrolli, kas niied moodustuvad õigesti!

Moodusta 3-4 korda vahelikke, kord niisi tõstes, kord alla lastes.

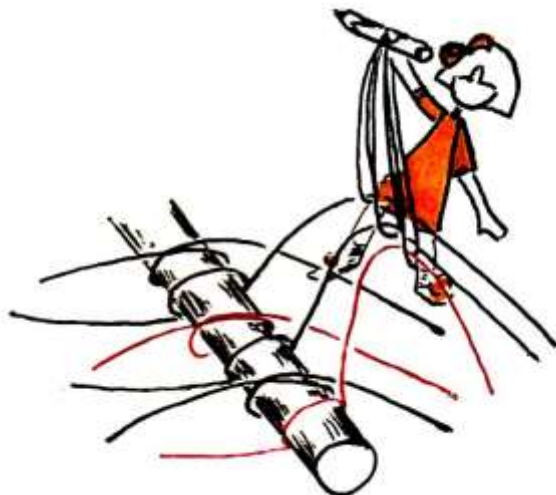



Kui niisi alla lastes korralikku vahelikku ei moodustu, otsi, kus on viga. Vajadusel katkesta ainult need niied, mis vaheliku tõusu takistavad. Kinnita sinna uus niieniit ja moodusta uued niied.

KIRJA KORJAMINE

Koelõngaks võta põhjalõime materjal või veidi jämedam linane. Koelõng kerii piiritsale või kerii kahe sõrme vahele kaheksaid moodustades väike **käbik**.



1. Võõ algusesse jäta ca´ 10 cm narmasteks. Seejärel koo nn labast pinda 5-10 cm pikkuselt, vahetades vahelikke niisi vahelduvalt tõstes ja langetades. Iga läbikootud rida löõ mõõgaga tihedalt kinni.





NB! Mõõgaga kinni löömisel lase kehaga reguleerides löimede pinge veidi lõdvemaks – nii saad tihedama ja tugevama vöö.

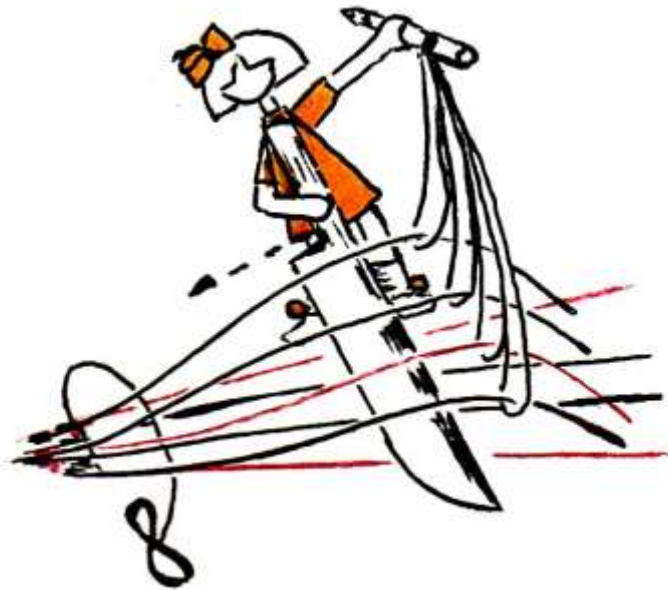

2. Mustri kudumise alustamisel jälgi, et kiri algaks kas terviklikust kirjakorrast või kirjas esineva diagonaali teravamast tipust.



NB! Mustrit koo vöö sellel poolel, kus on lõngu vähem korjata. Selleks on tavaliselt vöö nn pahem ehk linasem pool.

Õige valik

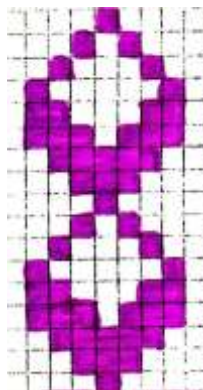

Vale valik



Diagonaali tipu lõng peab olema sellel real, millel alustad mustri korjamist pealmises vahelikus.

3. Ava vahelik ja võta kõik selle vaheliku pealmised lõimed vasakule käele. Paremas käes oleva mõõgaga korja kiri mustrilehelt värviruute jälgides nõ üles.



Kõik taustalõngad, mis on vasakul käel, libistatakse mustri järgi õiges järjekorras mõõgale.

Kirjalõngad surutakse mõõgaotsa alla või tõstetakse alumisest vahelikust pealmiseks (mõõgaotsa peale) – vastavalt skeemile. Kui skeemis on valge ruut ja ülemises vahelikus on sellel kohal värviline lõng, siis surutakse see mõõgaotsaga alla ja tõstetakse mõõgale edasi vaid talle järgnev linane. Kui skeemis on värviline ruut, kuid käelolevas vahelikus selle koha peal värvilõnga ei ole, tuleb see mõõgaotsaga alumisest vahelikust (kahe ülemise linase vahelt) mõõgale tõsta.

Kui kirjarida on korjatud, siis pööra mõök serviti ning uuest tekkinud vahelikust vii koelõng läbi ning löö mõõgaga kinni.

Muuda vahelikku, tõsta see taas vasakule käele ning alusta järgmise mustrirea korjamist. Korja kirja järgi kõik vajalikud lõimed mõõgale, pööra mõök serviti, koo tekkinud vahelikust koelõngaga läbi, löö vahelik mõõgaga kinni.

Vaheta uus üldvahelik, tõsta käele ja korja ning koo jne...

